



**KURZWEIL**  
*Music Systems*

***Mark-Pro ONEi***

**DiJiTAL PiYANO  
KULLANMA KILAVUZU**



# Mark-Pro ONEi

## Dijital Piyano Kullanma Kılavuzu

### İçindekiler

<b>Önemli Güvenlik Açıklamaları</b>	
Açıklamalar .....	4
Önemli Güvenlik Açıklamaları .....	5
<b>MARK PRO ONE i Panel</b> .....	6
<b>Giriş</b>	
MARK PRO ONE i Temel Özellikleri .....	7
<b>Kurulum</b> .....	8
<b>Voice/Piano Düğmesi</b>	
1. Ana ses .....	12
2. Reverb & Effect .....	13
3. Demo Şarkı .....	14
4. Demo Şarkılar Listesi .....	15
<b>Layer Düğmesi</b>	
1. Ses Dengesini Ayarlama .....	16
2. Layer Örnekleri .....	16
<b>Function Düğmesi</b>	
1. Tuş Hassasiyeti .....	17
2. İnce Akort .....	17
3. Transpoze .....	18
4. Lokal Kontrol .....	19
5. Reset .....	19
<b>Metronome &amp; Rhythm Düğmesi</b>	
1. Metronom .....	20
2. Tempo .....	20
3. Ritm Ses Yüksekliği Ayarlama .....	20
4. Ritm Seçme .....	20
<b>Record, Play &amp; Stop Düğmesi</b>	
1. Record .....	21
2. Play & Stop .....	21
<b>Pedal</b>	
1. Sustain Pedalı .....	22
2. Sostenuto Pedalı .....	22
3. Yumuşatma Pedalı .....	22
<b>MIDI</b>	
1. USB MIDI Bağlantısı .....	23
2. MIDI Kanalları .....	24
<b>Diğer</b>	
1. Kulaklık .....	25
2. Audio Girişi .....	25
3. Audio Çıkışı .....	25
<b>Özel</b>	
1. Layer Kullanımı .....	26
2. Yeni Elektro Piyano Sesi Üretme .....	26
<b>MIDI Uygulama Kartı</b> .....	27
<b>Ekler</b>	
Teknik Özellikler .....	28
Hızlı Kullanım Rehberi .....	29

## ÖNEMLİ GÜVENLİK AÇIKLAMALARI

1. Bu açıklamaları dikkatle okuyun.
2. Bu açıklamaları saklayınız..
3. Tüm uyarılara uyunuz.
4. Tüm açıklamaları uygulayınız..
5. Piyanonuzu, üzerine sıvı dökülmesine karşı koruyunuz.
6. Sadece kuru bezle temizleyiniz.
7. Piyanonuzu, hava akışını engelleyecek şekilde yerleştirmeyiniz. Bu kılavuzdaki yönlendirmelere uyunuz..
8. Herhangi bir ısı kaynağı (kalorifer, radyatör, klima, elektrikli ısıtıcı, fırın vs) yanında kullanmayınız.
9. Sadece ürünün orijinal enerji kablosunu kullanınız. Ürünün orijinali olmayan enerji kablolarını kullanmayınız.
10. Enerji kablosunun kırılmamasına, bükülmemesine ve ezilmemesine özen gösterecek şekilde yerleştirin.
11. Sadece KUZWEIL'in önerdiği aksesuarları kullanın..
13. Aksesuarları, ürün kapalıyken ya da uzun süre kullanmayacak olduğunuz durumlarda çıkartınız.
14. Piyanonuzla ilgili bir teknik sıkıntı oluştuğunda SADECE yetkili teknik servise başvurunuz. Piyanonuzun içerisinde sizin ya da yetkili olmayan herhangi bir teknik kişinin tamir edebileceği herhangi bir parça bulunmamaktadır.
15. Enerji adaptörünün hava akımını engelleyecek şekilde (halı altı, dolap arkası vs) yerleştirmeyiniz.



**UYARI :** Elektrik şoku ya da yangın tehlikesinden uzak durabilmek için Piyanonuzu nemli ya da açık alanlarda kullanmayınız.

Üzerine sıvı dökülmesine karşı koruyunuz.

Üründen elektrik enerjisini tamamen kesmek istediğiniz zaman lütfen adaptördeki enerji kablosunu çekiniz.

# KURZWEIL

*Musik Systeme*



“Şimşek” sembolü bu uyarı resmi, ürünün içinde yüksek voltaj olduğunu ve yetkili teknik servis dışında birisi tarafından açılması gerektiğini belirtir



“Ünlem” işaretli bu sembol, ürünün ileri teknoloji ürünü olduğunu ve sadece yetkili teknik servis personeli tarafından müdahale edilmesi gerektiğini belirtir.

## ÖNEMLİ GÜVENLİK & KURULUM AÇIKLAMALARI

### YANGIN, ELEKTRİK ÇARPMASI VE YARALANMA RİSKLERİNE KARŞI AÇIKLAMALAR

**DİKKAT** :Elektrikli bir ürün kullanırken, lütfen aşağıdaki uyarılara uyunuz.

1. Ürünü kullanmadan önce, grafik sembollerinin anlam ve açıklamalarını dikkatlice okuyunuz.
2. Ürünü su ve ıslak alanlardan (banyo, küvet, lavabo, yüzme havuzu vs) uzak tutunuz.
3. Bu ürün sadece yanında gelen orijinal standı ile birlikte kullanılabilir.
4. Bu ürünü sürekli olarak en yüksek ses seviyesinde ya da kulaklıkla kullanmak, duyma yeteneğinizde kayıba neden olabilir. Eğer duyma yeteneğinizde bir problem hissederseniz lütfen bir odyoloji uzmanına başvurunuz.
5. Ürünün sağlıklı kullanılabilmesi için, hava almasına engel olamayacak şekilde yerleştirilmelidir
6. Ürün, ısı kaynaklarından ((kalorifer, radyatör, klima, elektrikli ısıtıcı, fırın vs) uzak olacak şekilde yerleştirilmelidir.
7. Sadece ürünün yanında gelen orijinal enerji kablosunu ve adaptörünü kullanınız.

8. Enerji kablosunun kırılmamasına, bükülmemesine ve ezilmemesine özen gösterecek şekilde yerleştirin.

9. Aşağıdaki durumlarda hemen en yakın yetkili teknik servise başvurunuz:

- A. Enerji kablosunun zarar görmesi;
- B. Ürünün düşmesi ya da üzerine sıvı dökülmesi;
- C. Ürünün yağmura maruz kalması;
- D. Ürünün normal çalışmaması ya da çalışırken ışıklarının kendiliğinden sürekli değişmesi;
- E. Ürünün üzerine ağır bir cisim düşmesi ya da kırılması.

10. Ürünüüzle ilgili her türlü problemde sadece yetkili teknik servis personeline başvurunuz. Yetkili olmayan kişilerin müdahale etmesi, hem ürününüzün Garanti Kapsamı dışında kalmasına neden olacaktır hem de sizin ve ürününüzün sağlığı tehlikeye girecektir.

## BU BİLGİLERİ SAKLAYINIZ





# Mark-Pro ONEi Ön Panel

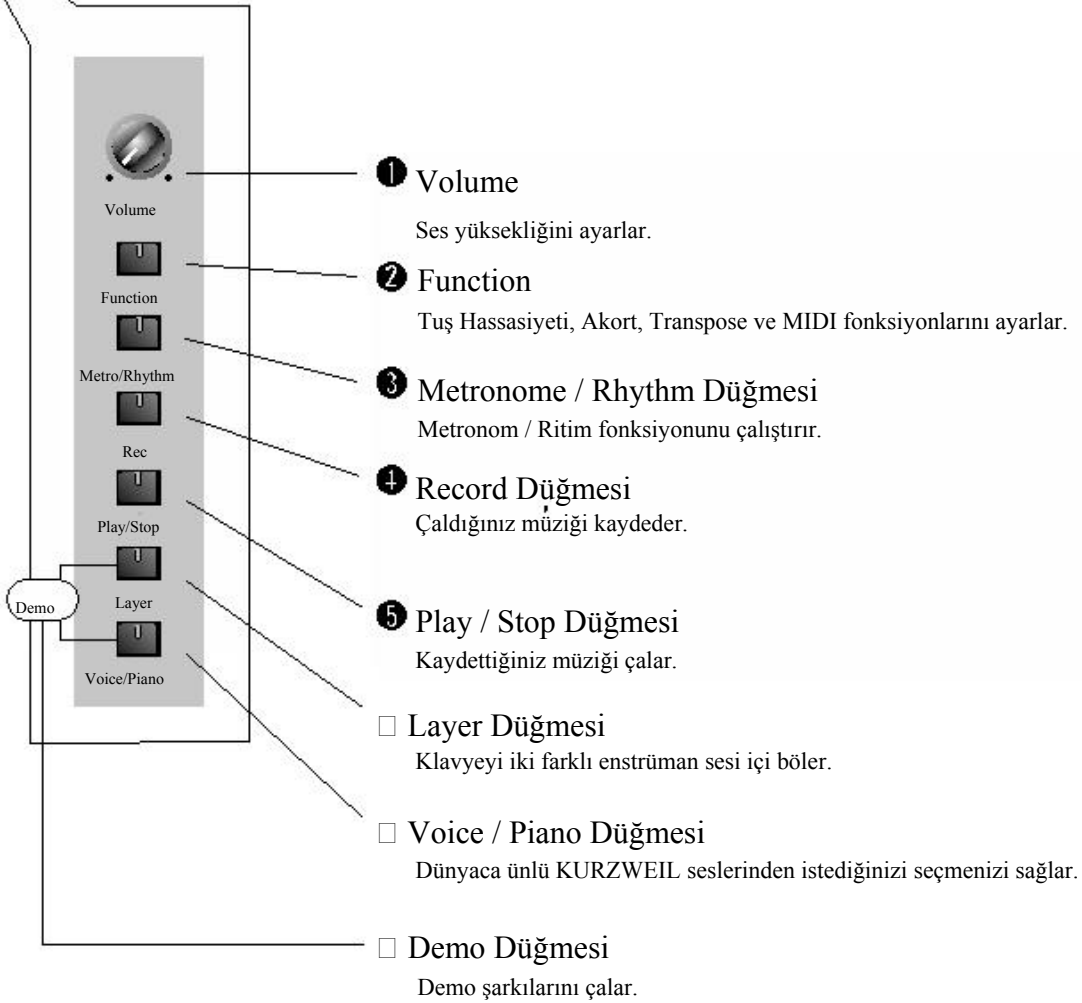
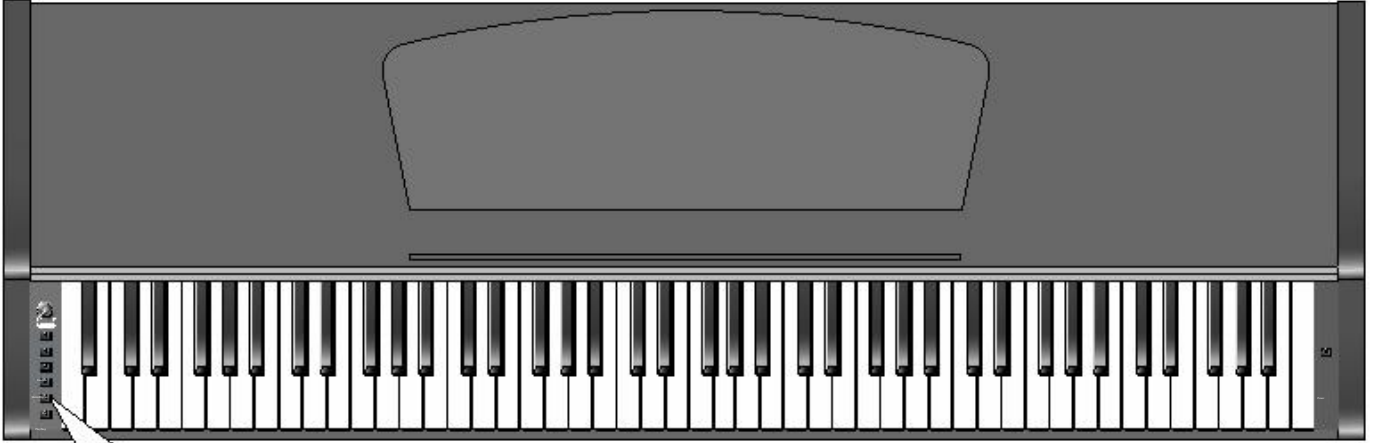



# Giriş



KURZWEIL Mark-Pro ONEi Dijital Piyano Dünyasına hoş geldiniz.

Mark-Pro ONEi, size KURZWEIL'in yüksek kaliteli ses teknolojisine girmeniz için en kolay yolu sunar. Genellikle dijital piyanolarda başlangıç kalitesinden ses tonları kullanılır. Ancak Mark-Pro ONEi, gerçek enstrüman tonlarının en ince detayını bile veren kalitede, daha önce hiçbir dijital piyanodan duymadığınız kadar gerçek tonlar, tiz ve bas dengesi ve en gerçek piyano tuşesini sunar.

## Mark-Pro ONEi Temel Özellikleri

- 88 adet tam ağırlıklı çekiç tuş
- 3 Pedal
- 7 farklı seviyede tuş hassasiyeti
- 64 enstrüman sesi
- Transpoze, Akort
- 10 Reverb, 10 farklı efekt
- Layer modu
- 53 Demo şarkı
- Line In/Out
- USB MIDI In/Out
- 2 Kulaklık girişi
- 30 Watt Stereo ses sistemi
- 20 Ritim kalıbı



# Kurulum



Item	No.	Item	No.
① Klavye	1EA	⑦ Yan panel ve Klavye vidaları	4EA
② Yan Panel (Sol)	1EA	⑧ Yan panel ve Pedal Kutusu vidaları	4EA
③ Yan Panel (Sağ)	1EA	⑨ Arka Panel vidaları	2EA
④ Pedal Kutusu	1EA	⑩ Arka panel ve Pedal Kutusu vidaları	4EA
⑤ Arka Panel	1EA		
⑥ Kulaklık Askısı	1EA		

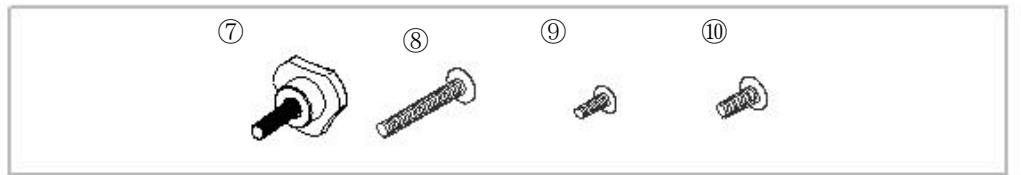
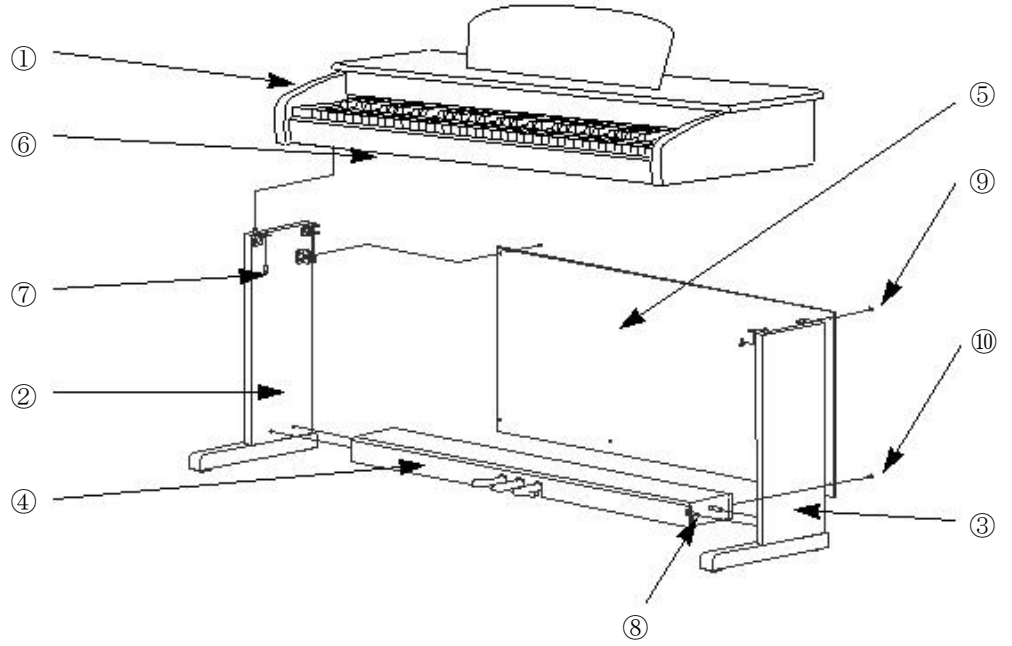





MARK PRO ONE i / F piyanonuzu tek başınıza kurmamanızı tavsiye ederiz.

- Oldukça kolay kurulabiliyor olmasına rağmen iki kişi kurmanızı tavsiye ederiz. Sadece ürünün yanında gelen orijinal vidaları kullanınız.
- Orijinal olmayan vidaları kullanmak piyanonuza zarar verebilir..

## Yan Panel ve Pedal Kutusu Bağlantısı

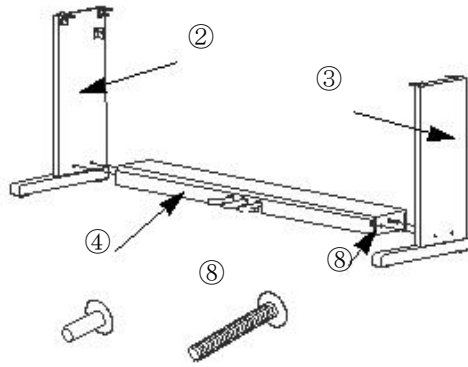

1. Pedal kutusunu ④ yan panele yanaştırın ③ ve ⑧ vidaları Pedal Kutusunun içinden sıkın.
2. Pedal kutusunu ④ yan panele yanaştırın ② ve ⑧ vidaları Pedal Kutusunun içinden sıkın.
3. Pedal Kutusunun içinde Pedal Bağlantı Kablosunu göreceksiniz. Bu kabloyu pedal kutusunun dışarısına çıkartın. ④

## Arka Panel Bağlantısı

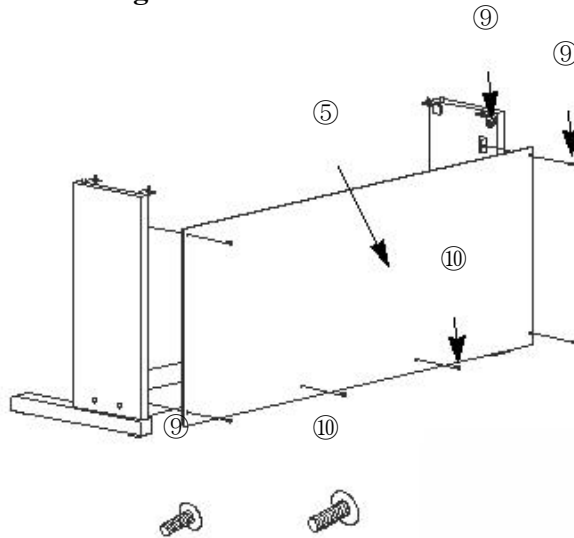

1. Arka paneldeki delikleri ⑨ yan paneldeki deliklerin üzerine getirin ⑨ ve orijinal vidaları ile sıkın
2. Arka panelin alt kısmını ⑩ vidaları ile pedal kutusuna monte edin.

## Klavye Bağlantısı

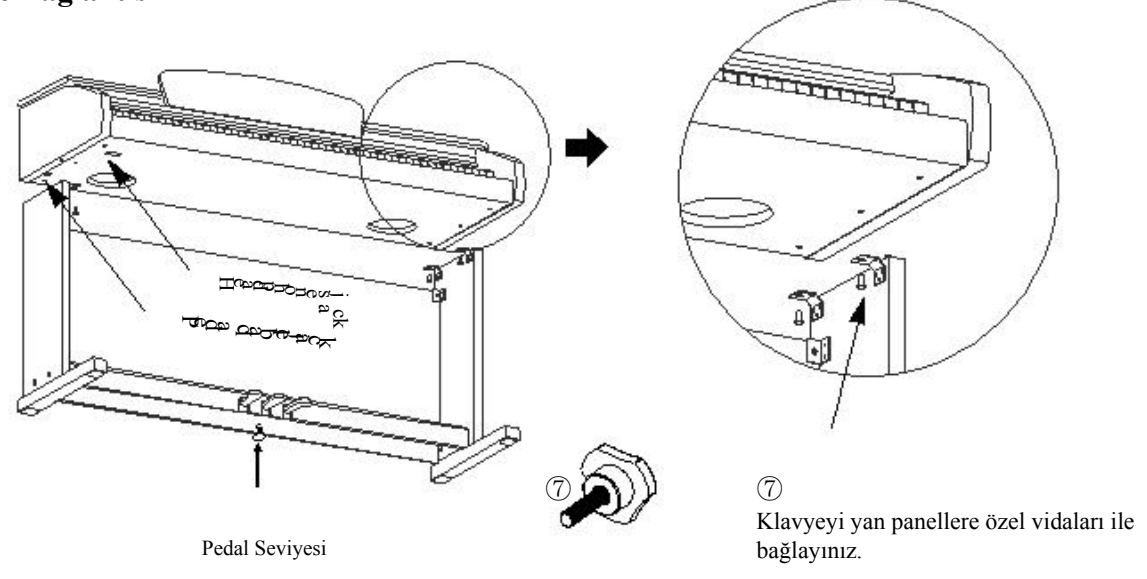

1. Klavyeyi yan panellerin üzerine, delikler üst üste gelecek şekilde yerleştiriniz.
2. ⑦ numaralı orijinal plastik başlıklı vidaları kullanarak klavyeyi yan panellere monte ediniz.
3. Pedal bağlantı kablosunu, piyanonuzun alt yüzeyinde bulunan soketine takınız..

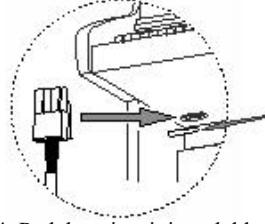

Kablonun yuvaya doğru yönde takıldığından emin olunuz.

4. Pedal seviyesini, pedal kutusunun altındaki ayarlayıcı ile, tam yüzeye temas edecek şekilde ayarlayınız. Uygun olmayan seviye ayarı, piyanonuza ve zemine zarar verebilir.
5. Kulaklık asma aparatını resimdeki gibi monte ediniz.

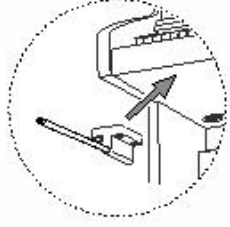

## Dijital Piyanonun Açılması (Power)

Mark-Pro ONEi, DC adaptör ile çalışır. Enerji kablosu DC akıma uygun olarak üretilmiştir. Adaptörü prize takmadan önce, Piyanonuzun sağ tarafındaki Açma / Kapama düğmesinin kapalı durumda olduğunu kontrol ediniz. Adaptörünüzü uygun şekilde elektrik prizine bağladıktan sonra piyanonuzu açabilirsiniz.

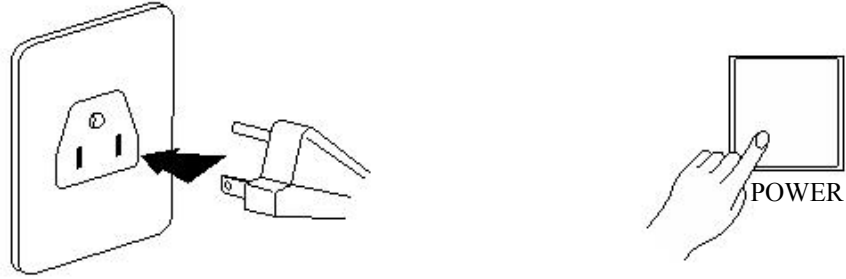

Ülkelere göre elektrik prizleri değişik şekillerde olabilir.

## Ses Yüksekliğini Ayarlama

Volume düğmesini (ön panelin sol üstünde) orta seviyeye kadar ayarlayın. Bu sayede piyanonuzun sesini hem temiz hem de rahatsız olmadan duyabilirsiniz. Dilerseniz, aynı düğme ile sesi açıp kısabilirsiniz.

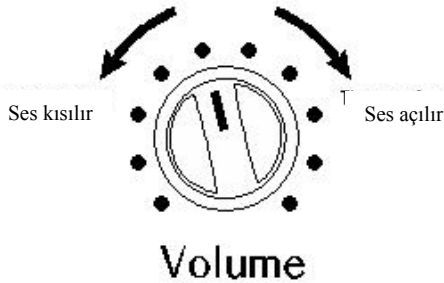



## Voice / Piano Düğmesi

Hızlı Kullanım için lütfen 29. sayfadaki Hızlı Kullanım Rehberi'ni inceleyin.

### 1. Ana Ses

64 muhteşem sestem istediğinizi seçmek için, [Voice / Piano] düğmesini basılı tutarak Do1 ve Re#6 tuşlarından istediğinize basınız. Daha sonra [Voice / Piano] düğmesini bırakınız. Hangi enstrüman sesinde olursanız olun, muhteşem piyano tonuna geçmek istediğiniz zaman, sadece [Voice / Piano] düğmesine bir kez basınız.

Enstrüman sesleri, türlerine göre gruplanmış durumdadır. Örneğin, Do1 ve Sol1 tuşları arasında istediğiniz bir tanesine basarak, akustik piyano tonlarına ulaşabilirsiniz. Elektrik piyano tonlarından istediğinizi seçmek için de Sol#1 ve Do2 tuşları arasında istediğinizi kullanabilirsiniz.

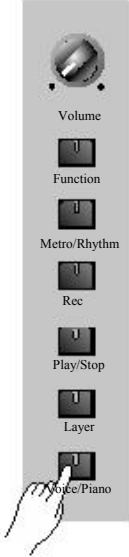

“+” işareti ile birleştirilmiş (“Piano+Strings” gibi) sesler, aynı anda çalan seslerdir.

“/” işareti olan sesler de (“Piano/Bass” gibi) sol el ve sağ elde ayrı ayrı kullanılan seslerdir.

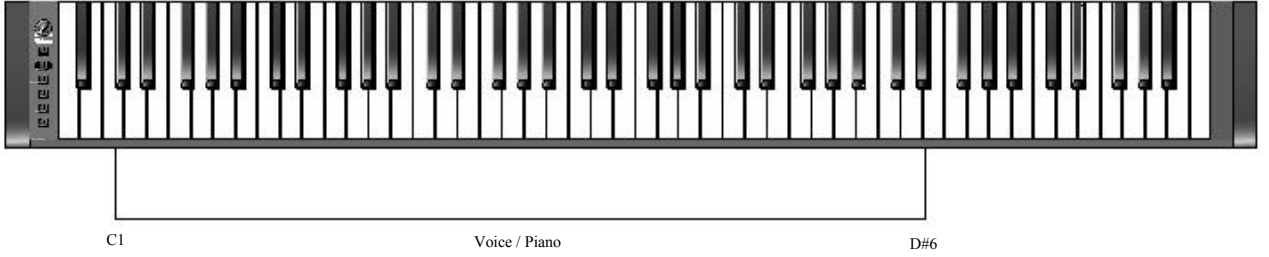

NO	Key	Voice		NO	Key	Voice		NO	Key	Voice	
		Mark-Pro	ONEi			Mark-Pro	ONEi			Mark-Pro	ONEi
1	C1	Stereo Grand		17	E2	Pipes 16'8' Reed		33	G3#	Williams Brass	
2	C#1	Classic Grand		18	F2	Orgiano		34	A3	Synth Brass	
3	D1	Dynamic Grand		19	F#2	Pipe Organ		35	A3#	Brass Section	
4	D#1	Concert Grand		20	G2	Ballad of 3 Bar		36	B3	Sexes X Trumpets	
5	E1	Yearning		21	G#2	Prog Rocker'sB		37	C4	Indy Lead	
6	F1	Piano For Layer		22	A2	Clav Classic		38	C#4	Alazawi	
7	F#1	HardRock Piano		23	A#3	Dual Wha Clav		39	D4	Hybrid Pan	
8	G1	Ragtime Piano		24	B2	HarPsichord		40	D#4	Old Lead	
9	G#1	Studio Rhds		25	C3	Film Strings		41	E4	Scatman	
10	A1	Fagen Phaser		26	C#3	Touch Strings		42	F4	Bright Voices	
11	A#1	Old Sly Rhds		27	D3	Fast Strings		43	F#4	Doo><Daa	
12	B1	Dyno My E.Pno		28	D#3	Octave Strings 2		44	G4	The Croons	
13	C2	Digital E.Piano		29	E3	Kupiter		45	G#4	Eurythm	
14	C#2	FantAsm Atron		30	F3	Orch Pad		46	A4	FLG Synth	
15	D2	90's FM Ballad		31	F#3	U Say Tomita...		47	A#4	Solar Lead	
16	D#2	Big Red Wurlly		32	G3	Spider's Web		48	B4	Attack Stack	
								49	C5	Acoustic Guitar	
								50	C#5	Chours Elec Guitar	
								51	D5	Lead Rock Guitar	
								52	D#5	Jazz Frets	
								53	E5	Round and Wound	
								54	F5	Two Finger Bass	
								55	F#5	Slap Bass	
								56	G5	Upright Bass	
								57	G#5	Studio Droum 1+2	
								58	A5	Radio Kings/Rods	
								59	A#5	Dirt/Triphop Kit	
								60	B5	Electro Kit	
								61	C6	Virtuoso Perc	
								62	C#6	Rhythm Maker	
								63	D6	Dual Marimba	
								64	D#6	Vibes	

## 2. Reverb ve Diğer Efektler

### 1) Reverb (Derinlik)

Mark-Pro ONEi, 10 farklı reverb efekti içermektedir. Reverb efekti, tonlara derinlik ve yankı efekti verir. Size hazır olarak sunulan bu efektlerle, performansınızı en gerçek seslerle yapabilirsiniz.

Reverb efektlerinden istediğinizi seçmek için [Function] düğmesi basılı iken Do6 ~ La6 tuşları arasında istediğimize basınız.

Reverb	1	2	3	4	5	6	7	8	9	10
	Booth 1	Booth 2	Room1	Room2	Room3	Chamber 1	Chamber 2	Hall 1	Hall 2	Hall 3

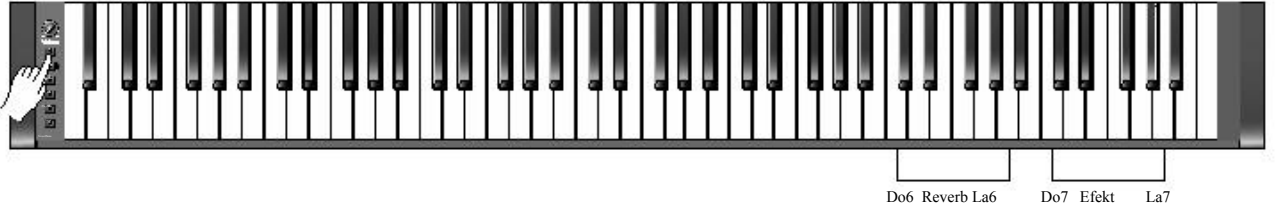

### 2) Reverb Efekt Seviyesi

Reverb efekt seviyesini ayarlamak için [Voice / Piano] düğmesi basılı iken Fa#6 ~ La#6 tuşları arasında istediğimize basınız. Seviyeyi, 0'dan 100'e kadar istediğiniz şekilde ayarlayabilirsiniz.

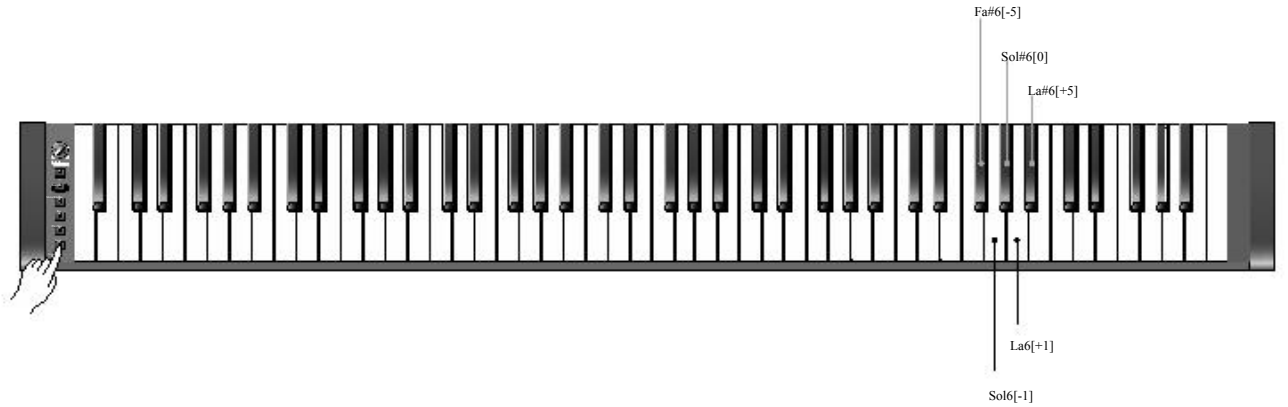

### 3) Diğer Efektler

Mark-Pro ONEi, 10 farklı ses efektine sahiptir. [Voice / Piano] düğmesine basılı iken Sol#7~La#7 tuşları arasında istediğiniz efektin tuşuna basarak seçim yapabilirsiniz. Bu efektler, kullandığınız enstrüman sesine “Renk” katarak farklı tonlar elde etmenizi sağlar. [Voice / Piano] düğmesi basılı iken Fa#7 ~ La#7 tuşları ile efekt seviyesini istediğiniz seviyede ayarlayabilirsiniz.

Effect	1	2	3	4	5	6	7	8	9	10
	Chorus 1	Chorus 2	Flange1	Flange2	Delay 1	Delay 2	Delay 3	Distortion 1	Distortion 2	Compressor

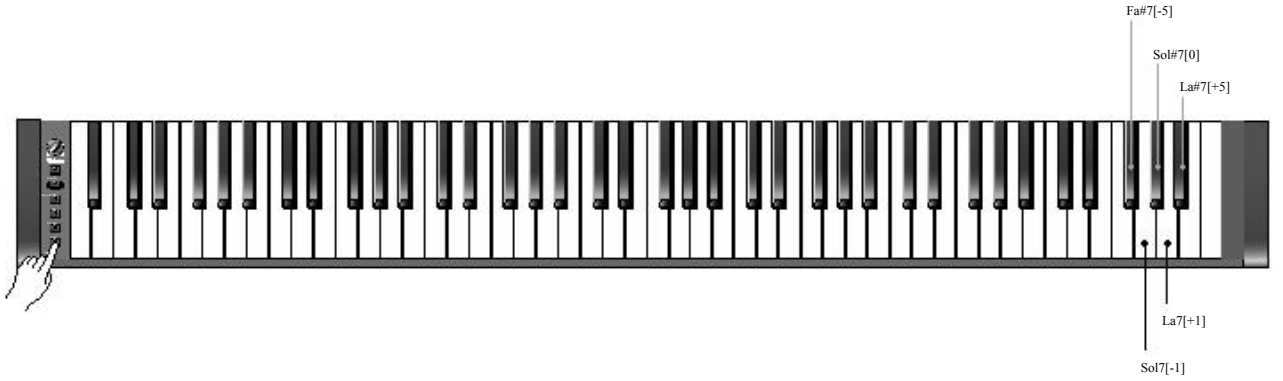

### 3. Demo Şarkı

[Voice / Piano] düğmesi basılı iken Do1 ~ Fa5 tuşları ile istediğiniz demo şarkısını dinleyebilirsiniz. Kurzweil Mark-Pro ONEi, 53 farklı demo şarkı içermektedir. Demo şarkıların tam listesi için bir sonraki sayfaya bakınız. Eğer hafızada kayıtlı bulunan 53 demo şarkının tümünü bir kerede dinlemek istiyorsanız Fa#5 tuşuna basınız.

Demo şarkıların çalmasını bitirmek istiyorsanız [Layer] veya [Voice / Piano] düğmesine basınız. Demo şarkılar çalarken, [Layer] ve [Voice / Piano] düğmelerinin LED ışıkları yanı söner.

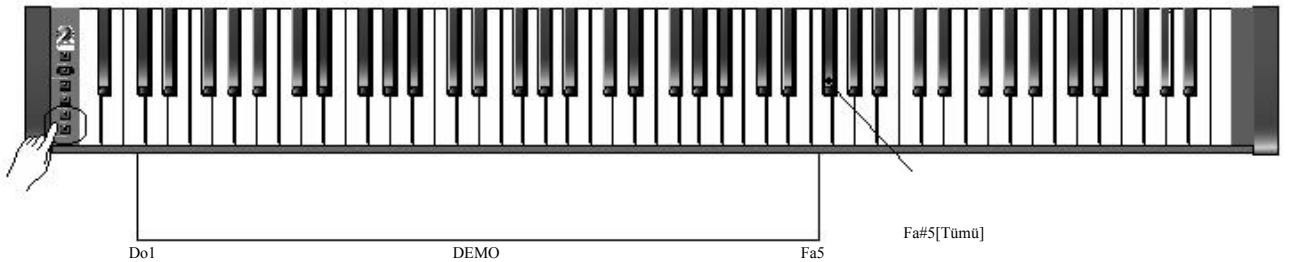

#### 4. Demo Şarkı Listesi

No	Şarkı Adı	Besteci
1	DEMO 1	
2	DEMO 2	
3	DEMO 3	
4	Prelude I BWV 846	J. S. Bach
5	Invention NO. 4	J. S. Bach
6	Invention NO. 8	J. S. Bach
7	Prelude II BWV 847	J. S. Bach
8	ARIA Goldenberg-Variationen BWV 988	J. S. Bach
9	Fuga II (A3 VOICI)	J. S. Bach
10	Sonatine Op. 36 No. 4	M. Clementi
11	Klavierstück K. 15v	W. A. Mozart
12	Piano Sonata K. 333 1st mov.	W. A. Mozart
13	Rondo in D-dur K. 485	W. A. Mozart
14	Piano Sonata K. 331 Rondo Turkish March	W. A. Mozart
15	Piano Sonata K. 545 1st mov.	W. A. Mozart
16	Minuett in G	L. V. Beethoven
17	Bagatelle No. 25 Für Elise	L. V. Beethoven
18	Sonatine Op. 55 No. 1	Fr. Kuhlau
19	March Militaire Op. 51 No. 1	F. P. Schubert
20	Moments Musicaux 3.	F. P. Schubert
21	Kinderszenen	R. Schumann
22	Impromptu Op. 90 No. 4	F. P. Schubert
23	La chevaleresque	J. F. Burgmüller
24	Without word song Op. 38 No. 2	J. L. F. Mendelssohn
25	Venetianisches Gondellied	J. L. F. Mendelssohn
26	Sostenuto	F. F. Chopin
27	Valse KK IVb-11	F. F. Chopin
28	5 Mazurkas I Op. 7 No. 1	F. F. Chopin
29	Valse Op. 69. NO. 2	F. F. Chopin
30	Grande Valse Brillante Op. 18	F. F. Chopin
31	Valse Op. 64 No. 2	F. F. Chopin
32	Nocturn Op. 9 No. 2	F. F. Chopin
33	Valse Op. 64 No. 1	F. F. Chopin
34	Preludes in D <sup>b</sup> Major Op. 28 No. 15	F. F. Chopin
35	Fantaisie-Impromptu Op. 68	F. F. Chopin
36	Träumerei	R. Schumann
37	Fröhlicher Landmann Op. 68-10	R. Schumann
38	Von fremden Ländern und Menschen Op. 15	R. Schumann
39	Liebesträume Nr. 3	F. Liszt
40	Dolly's Dreaming And Awakening	T. Oesten
41	Frühlingsstimmen Op. 410	J. Strauss
42	The Swan	Saint-Seans
43	Blumenlied	G. Lange
44	Valsette	F. Borowski
45	Old French Air	P. I Tchaikovsky
46	Mazurka	P. I Tchaikovsky
47	Polka	P. I Tchaikovsky
48	Barcarolle	P. I Tchaikovsky
49	Humoreska	A. Dvorak
50	Suit 'Peer Gynt' Op. 46-3 Anitras Tanz	E. Grieg
51	Suite Bergamasque Prelude	C. A. Debussy
52	Reverie	C. A. Debussy
53	Arabesque I	C. A. Debussy









# Function (Fonksiyon) Düğmesi

## 1. Tuş Hassasiyeti

Tuş hassasiyetini, piyanonuzdan almak istediğiniz tepkiye göre istediğiniz şekilde arttırıp azaltabilirsiniz. Light1 ve Light3 arası daha yumuşak bir tuşe isteyenler için idealdir. Mark-Pro ONEi, 7 farklı tuş hassasiyeti seviyesine sahiptir. En yumuşaktan en sert seviye ayarlarına kadar istediğinizi seçebilirsiniz. Bu seçimler için [Function] düğmesi basılı iken alttaki tablodaki değerleri kullanabilirsiniz.

Do2	Do#2	Re2	Re#2	Mi2	Fa2	Fa#2
Seviye 1	Seviye 2	Seviye 3	Seviye 4	Seviye 5	Seviye 6	Seviye 7
Pasif	Hafif 1	Hafif 2	Hafif 3	Sert 1	Sert 2	Sert 3



Do2 Fa#2

## 2. İnce Akort

Mark-Pro ONEi piyanonuzun akordunu istediğiniz gibi değiştirebilirsiniz. Bu fonksiyonu genellikle, piyanonuzu akort edilemeyen bir başka enstrüman ile birlikte çalacağınız zaman kullanabilirsiniz.

[Function] düğmesi basılı iken, Do#1 veya Re#1 tuşlarına basarak 1 centlike basanaklar halinde ayarlayabilirsiniz. Do1 veya Mi1 tuşları 5 cent'lik adımlarla ilerler. Akort aralığı incelmek ve kalınlaşmak için 50'şer centtir.

Key	Tune
C1	-5
C#1	-1
D1	0
D#1	+1
E1	+5

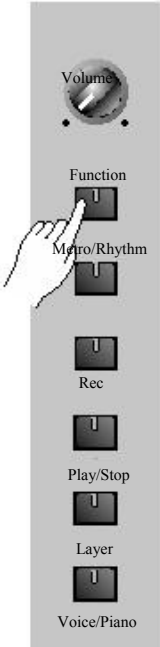

Do#1 [-1] Re#1 [+1]  
Do1 [-5] Re1 [0] Mi1 [+1] İNCE AKORT

### 3. Transpoze

Transpoze özelliđi, istediđiniz tonları, istediđiniz tuşlara aktarma özelliđidir. Kendi kendinize şarkı söyleyerek piyano çalmak istediđiniz zaman, eđer şarkının tonu sizin sesinize göre kalın ya da ince gelirse bu özelliđi kullanarak istediđiniz gibi tonları sesinize uygun hale aktarabilirsiniz. [Function] düđmesi basılı iken, Fa#3 ~ Fa#4 tuşları ile istediđiniz tona aktarabilirsiniz.

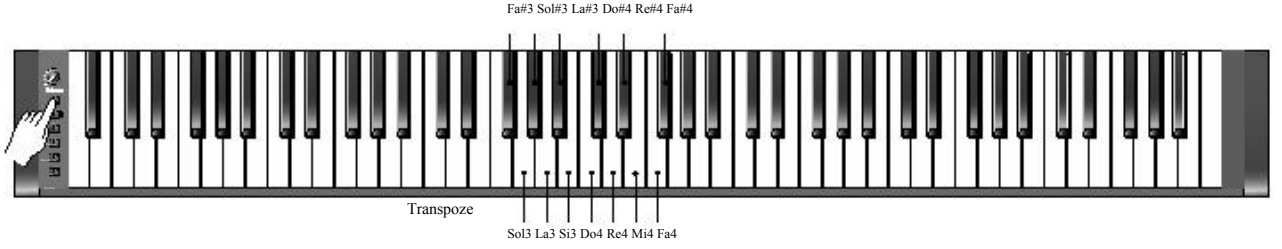

Tuş	Transpoze Deđeri	Tuş	Transpoze Deđeri
F#3	-6	C#4	+1
G3	-5	D4	+2
G#3	-4	D#4	+3
A3	-3	E4	+4
A#3	-2	F4	+5
B3	-1	F#4	+6
C4	0		

## 4. Lokal Kontrol

Lokal Kontrol özelliğini, Mark-Pro ONEi dijital piyanonuzu, başka bir MIDI klavye ile bağlantı yaptığınız zaman kullanabilirsiniz. Normalde, Lokal Kontrol ON (AÇIK) konumdadır; Mark-Pro ONEi dijital piyanonuzu her açtığınızda bu ayarda otomatik olarak gelir, böylece siz bastığınız her tuş karşılığında dünyanın en iyi tonlarını duyarsınız. Ancak, zaman zaman bu Lokal Kontrol'ün OFF (KAPALI) durumda olmasını isteyebilirsiniz. Örneğin, Mark-Pro ONEi dijital piyanonuzu başka bir MIDI klavyeyi MIDI In portundan bağladığınız zaman geribesleme yapmaması için OFF (KAPALI) konuma getirme ihtiyacı hissedebilirsiniz.

[Function] düğmesi basılı iken Do5 ya da Do#5 tuşlarına basarak AÇIK / KAPALI konumlarından istediğinizi seçebilirsiniz. Mark-Pro ONEi dijital piyanonuzun daha fazla MIDI özellikleri için lütfen sayfa 22'yi inceleyiniz.

Tuş	Lokal Kontrol
Do5	ON (AÇIK)
Do#5	OFF (KAPALI)

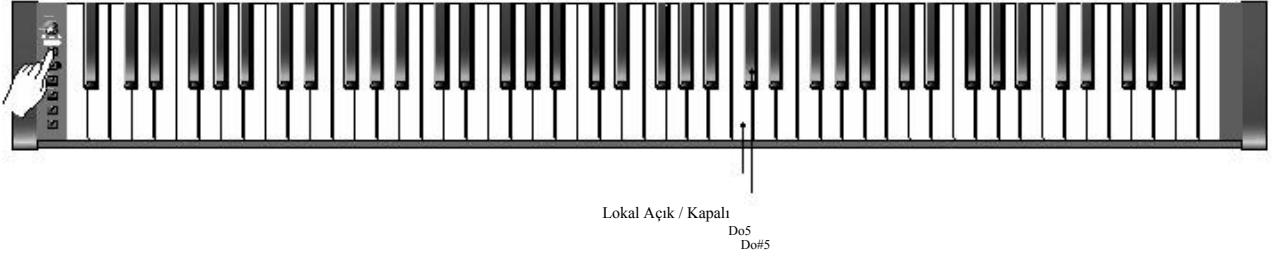

## 5. Reset

Mark-Pro ONEi dijital piyanonuzun bir ekranı olmadığı için, o anki ayarlarınızın nasıl olduğunu anlamakta zorlanabilirsiniz. Böylesi bir durumda [Function] düğmesi basılı iken Do8 tuşuna basarak tüm ayarlarınızı sıfırlayabilirsiniz. Bu işlemin ardından tüm ayarlarınız fabrika çıkış ayarlarına dönecektir.

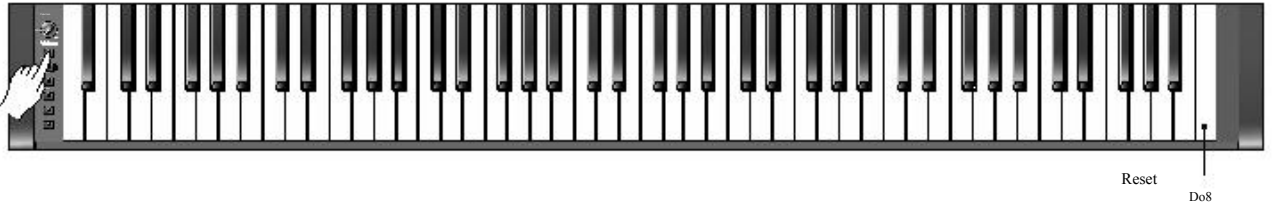



# Metro/Rhythm Düğmesi

## 1. Metronom Çalıştırma

Dahili metronomu çalıştırmak için [Metro / Rhythm] düğmesi basılı iken, Do2 ~ Re#2 tuşlarına basarak istediğiniz zaman birimindeki metronomu aktif hale getirebilirsiniz.

MARK PRO ONE i dijital piyanonuz 4 farklı zaman biriminde metronom içermektedir.

[Metro / Rhythm] düğmesine tekrar bastığınız zaman metronom kapanır.

Do2	Do#2	Re2	Re#2
2/4	3/4	4/4	6/8

## 2. Metronom Hızı Ayarı

[Metro / Rhythm] düğmesi basılı iken Do1 ~ Mi1 tuşları arasından herhangi birine basarak metronom hızını istediğiniz hızda ayarlayabilirsiniz. Fabrika ayarı hız birimi 120 birimdir ve Re1 tuşunda bulunur. 1 birim şeklinde hızlanıp yavaşlamak için Do#1 veya Re#1 tuşlarını kullanabilirsiniz. Do1 ya da Mi1 tuşlarında ise 5 birim şeklinde hızlandırıp yavaşlatabilirsiniz.

## 3. Metronom Ses Seviye Ayarı

[Metro / Rhythm] düğmesi basılı iken Do5 ~ Mi5 tuşları ile metronom ses seviyesini istediğiniz gibi ayarlayabilirsiniz. Fabrika ayarı, en yüksek seviye olan 127 birimdir ve Re5 tuşundadır. Ses seviyesini 1 birim şeklinde ayarlamak isterseniz Do#5 veya Re#5 tuşlarını kullanabilirsiniz. Do5 ya da Mi5 tuşları ise 5 birim halinde ses seviye ayarı yapmaktadır.

## 4. Ritim Kalıplarını Kullanma

[Metro / Rhythm] düğmesi basılı iken Mi2 ~ Si3 tuşları arasında istediğimize basarak, piyanonuzun üzerinde hazır olarak gelen ritim kalıplarını kullanabilirsiniz. MARK PRO ONE i dijital piyanonuz, 20 farklı ritim kalıbı içermektedir. Bu şekilde kendinizi bir sahnede piyano çalyormuş gibi hissedebilirsiniz.

[Metro / Rhythm] düğmesine tekrar basarak, çalmakta olan ritim kalıbını durdurabilirsiniz.

Hız ve ses seviyesi ayarlarını Metronom ayarlarındaki gibi yapabilirsiniz.

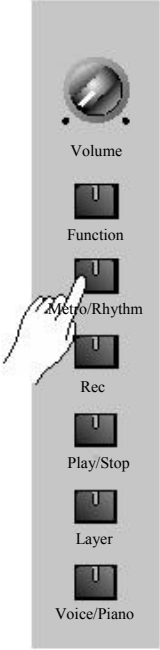

Mi2	Fa2	Fa#2	Sol2	Sol#2	La2	La#2	Si2	Do3	Do#3
Ballad 1	Ballad 2	Ballad 3	Ballad 4	Pop 1	Pop 2	Pop 3	Pop 4	R&B 1	R&B 2
Re3	Re#3	Mi3	Fa3	Fa#3	Sol3	Sol#3	La3	La#3	Si3
Dance 1	Dance 2	Rock 1	Rock 2	Country 1	Country 2	Latin 1	Latin 2	Jazz 1	Jazz 2

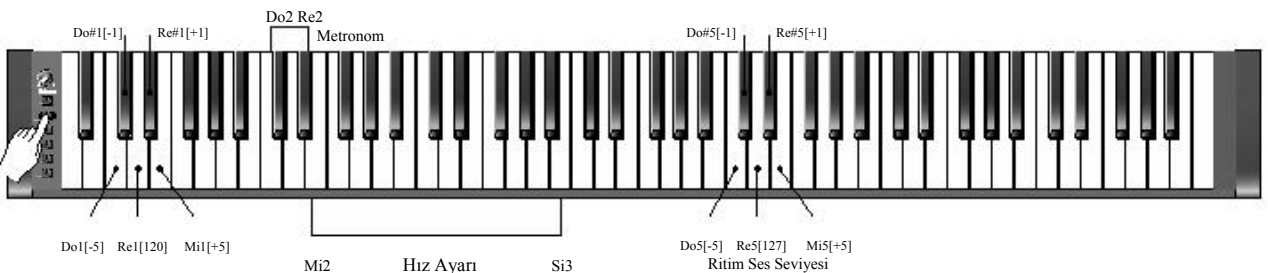



# Rec & Play/Stop Düğmesi

## 1. Recording (Kayıt)

Mark-Pro ONEi, sizin performansınızı sanki bir kasetçalar gibi kendi dahili hafıza kaydedebilir ve tekrar çalabilir. Kendi çaldığınız müziği dinlemek hem eğitiminiz hem de performansız için oldukça önemli bir yarar sağlar.

□ Kayıt Yapmanın 3 farklı yolu

1. [Rec] düğmesine bastığınız anda Mark-Pro ONEi dijital piyanonuz kayıt için hazır duruma gelir. Piyanonuzu çalmaya başladığınız anda kayıt da otomatik olarak başlayacaktır. Kaydı durdurmak için [Rec] düğmesinin hemen altındaki [Play / Stop] düğmesine basınız.
2. [Rec] düğmesine bastığınız anda Mark-Pro ONEi dijital piyanonuz kayıt için hazır duruma gelir. [Play / Stop] düğmesine basarak kayıt işlemini başlatabilirsiniz. Tüm performansınız kaydedilecektir.
3. [Rec] düğmesine bastığınız anda Mark-Pro ONEi dijital piyanonuz kayıt için hazır duruma gelir. Ardından sustain ya da sustenuto pedalına basarak kayıt işlemini başlatabilirsiniz. Tüm performansınız kaydedilecektir.

Eğer kayıt sırasında metronom özelliğini de kullanmak istiyorsanız, Mark-Pro ONEi dijital piyanonuzu kayda hazır hale getirmeden önce metronomunuzu ayarlayınız. Daha fazla bilgi için 20. sayfadaki Metronom başlığını inceleyiniz.



Yaptığınız her yeni kayıt bir önceki kaydınızı silmektedir.

Performansız sırasında kullanacağınız ritim kalıpları da kayda girmemektedir.

## 1. Play / Stop (Çalma / Durdurma)

[Play / Stop] düğmesi ile kayıtlarınızı tekrar çalabilir ya da durdurabilirsiniz.

Kayıt modunda iken [Play / Stop] düğmesi ile çalma / durdurma yapabilirsiniz.



Önce akorları kaydedip üzerine farklı bir enstrüman sesi ile ezgiyi çalarsanız gerçekten eğlenceli tonlar elde edebilirsiniz.

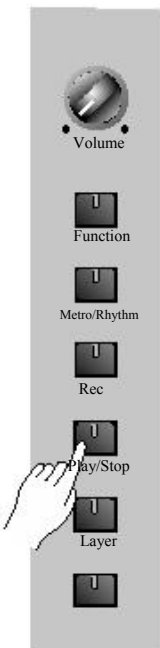
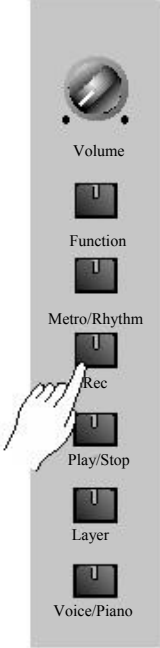

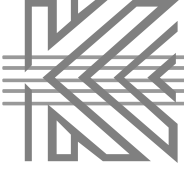

# Pedallar

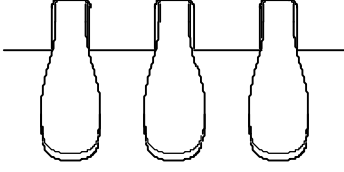

Soft

Sostenuto

Sustain

## SUSTAIN PEDAL

Sustain pedalı (sağdaki pedal) akustik piyanodaki damper pedalı ile aynı göreve sahiptir. Sustain pedalına basıldığı zaman notalar, siz klavyeden elinizi kaldırırsanız dahi uzamaya devam eder. Pedalı bıraktığınız zaman sesler de biter.

## SOSTENUTO PEDAL

Eğer klavyede bir tuşa basarken sostenuto pedalına da basarsanız, sadece o ses uzar, diğer sesler uzamaz. Pedal basılı olduğu sürece o ses uzamaya devam ederken diğer sesler normal gelir. Pedalı bıraktığınız zaman uzayan ses de sona ere.

## SOFT PEDAL

Soft pedalına bastığınız sürece, piyanonuzun sesi azalır. Özellikle düşük nüanslı (*ppp*) bölümlerde kullanabilirsiniz.



# MIDI



MIDI (Musical Interface Digital Interface), dijital müzik enstrümanlarının birbirleri ile bağlantılı olarak kullanılması ve veri alışverişi sağlanması amacı ile geliştirilmiş dünya çapında bir müzik endüstrisi standartıdır. MIDI verileri herhangi bir ses sinyali içermez. Sadece “performans verisi” olarak adlandırılan pitch, nota hızı, kontrol sinyali gibi veriler içerir. Mark-Pro ONEi dijital piyanonuzun MIDI özellikleri ile ilgili daha fazla bilgi için lütfen sayfa 27’deki MIDI Uygulama Kartı’na bakınız.

## 1. USB MIDI Bağlantısı

KURZWEIL Mark-Pro ONEi dijital piyanonuzun arka panelinde bir adet USB girişi bulunmaktadır.

- MIDI In girişi, üzerinde MIDI Out bağlantısı olan uyumlu başka bir dijital müzik enstrümanından MIDI verisi aktarmak için kullanılır.
- MIDI Out çıkışı, üzerinde MIDI In bağlantısı olan uyumlu başka bir dijital müzik enstrümanına MIDI verisi aktarmak için kullanılır.

MIDI arayüzeyi olmadan da, Mark-Pro ONEi dijital piyanonuzu USB bağlantısı sayesinde bilgisayarınıza bağlayabilirsiniz. USB bağlantısı alınan-gönderilen tüm MIDI verilerini tek başına kişisel bilgisayarınıza aktarabilmektedir.



“USB”, Universal Serial Bus (Evrensel Seri Yolu) teriminin tüm dünyada kabul edilmiş ve kullanılan kısaltmasıdır. Mark-Pro ONEi dijital piyanonuz “Plug and Play” (Tak ve Çalıştır) desteklediği için Windows XP ile tam uyumludur. Böylece herhangi bir sürücüye ihtiyaç duymazsınız.

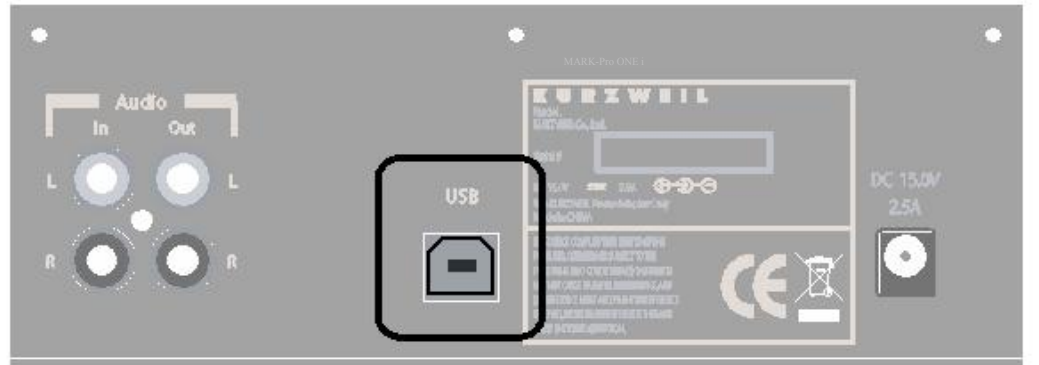



Mark-Pro ONEi dijital piyanonunuzun MIDI özelliğini, derseniz kendi müziğinizi bilgisayar ortamına kaydetmek için de kullanabilirsiniz. Performansınızı, Mark-Pro ONEi dijital piyanonunuzun dahili hafızasına kaydettiğiniz zaman, aslında MIDI verisi kaydedersiniz. Aynı yöntemi Mark-Pro ONEi dijital piyanonuzu, kişisel bilgisayarınıza bağlayarak da yapabilir ve sınırsız kayıt alanı ve düzenleme olanağına ulaşabilirsiniz. Mark-Pro ONEi dijital piyanonuzu, kişisel bilgisayarınıza aşağıdaki resimdeki gibi bağlayabilirsiniz.

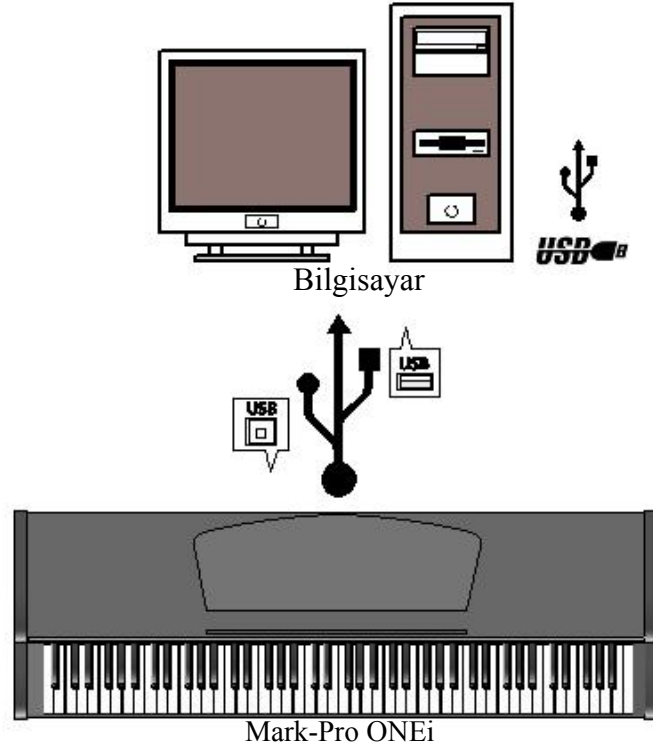

## 2. MIDI Kanalı

Standart MIDI protokolü sayesinde, kayıtlarınızı birçok MIDI kanalından gönderebilirsiniz. Bir başka deyişle, aynı anda 16 farklı enstrümanı kullanabilirsiniz. Karakteristik MIDI enstrümanları, aynı anda 16 farklı kanala kadar çalabilir ki bu da 16 farklı solistin aynı anda performans göstermesine eşittir.



Eğer Mark-Pro ONEi dijital piyanonuzu USB kanalı ile bilgisayarınıza bağlayacaksanız, herhangi bir müzik programı yazılımının bilgisayarınızda kurulu olduğundan emin olunuz.



# Diğer

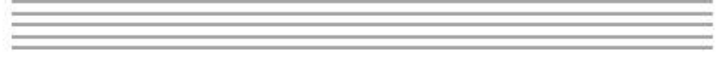

## 1. KULAKLILAR

Kulaklık girişi, size kimseyi rahatsız etmeden çalışabilme imkanı sunar. Kulaklık bağlantısı yaptığınız anda, dijital piyanonuzun dahili hoparlörlerinden ses gelmez. Dilerseniz kulaklık girişine sadece bir kulaklık fişi takarak da piyanonuzdan ses çıkması önleyebilirsiniz. Bu işlem genellikle harici büyük ses sistemlerine bağlantı yapıldığı zaman ses karışmasını önlemek için kullanılır. Mar-Pro ONEi dijital piyanonuzda iki adet kulaklık girişi bulunmaktadır

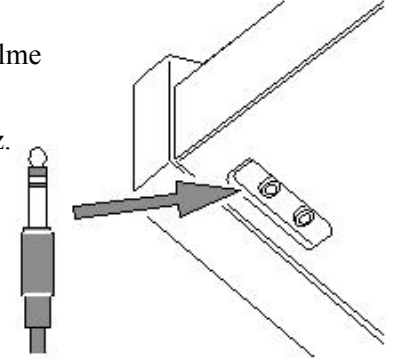

## 2. AUDIO GİRİŞİ

Audio giriş özelliği sayesinde, kasetçalar, CD çalar gibi harici ses kaynaklarını dijital piyanonuza bağlayarak birlikte çalma olanağı bulursunuz. Mark-Pro ONEi dijital piyanonuzun ses düğmesi harici kaynakları kontrol etmediği için kendi üzerinde ses yüksekliği ayarı olan bir cihaz bağlamanızı tavsiye ederiz.

## 3. AUDIO ÇIKIŞI

Audio çıkış özelliği sayesinde dijital piyanonuzu harici büyük ses sistemlerine ya da kayıt yapabilen herhangi bir cihaza bağlantı yapabilirsiniz. Mark-Pro ONEi dijital piyanonuzun ses düğmesi çıkış sinyalini kontrol edebildiği için kayıt seviyenizi de ayarlayabilirsiniz. Eğer Mark-Pro ONEi dijital piyanonuzun hoparlörlerinden ses çıkmasını istemiyorsanız kulaklık girişlerinden bir tanesine bir kulaklık ya da kulaklık fişi takabilirsiniz.





# Özel



## 1. Layer Kullanımı

Layer fonksiyonu, iki farklı enstrüman sesini aynı anda çalmak için en ideal yoldur. Bu fonksiyonla, Mark-Pro ONEi piyanonuz, birden çok seslendiricinin aynı anda performans gösterdiği bir müzik grubuna dönüşür.

## 2. Yeni Elektro Piyano Sesi Üretme

Bir akustik piyano tonu üzerine bir elektro piyano tonu ekleyerek sayısız farklı kombinasyonda elektro piyano sesine ulaşabilirsiniz. Böylesi bir ses, özellikle balad tonları için oldukça uygun olacaktır.

1. [Voice / Piano] düğmesi basılı iken Do1 tuşuna basarak “Grand Piano” tonunu seçiniz.



2. [Layer] düğmesi basılı iken Re2 tuşuna basarak “FM Piano” tonunu seçiniz.

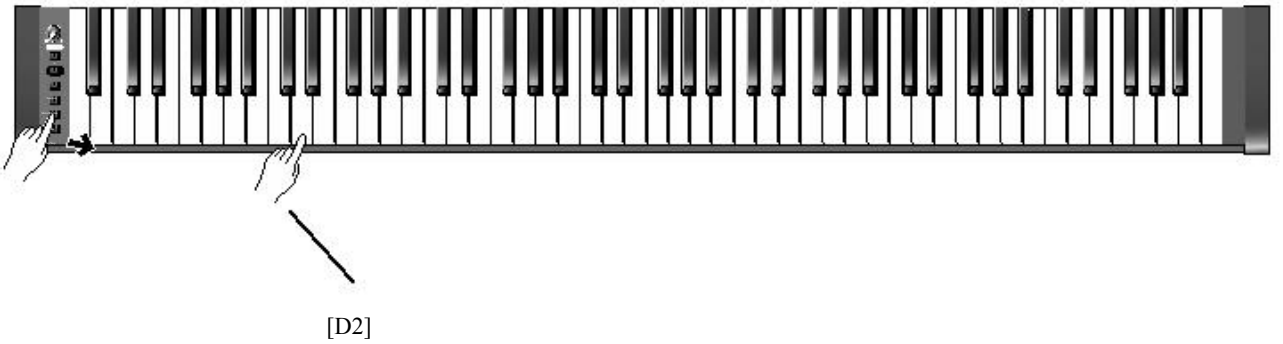

Beğeninize sunulan sayısız farklı kombinasyondaki tonların tadını çıkartın. Keyfinizi arttırmak için hazır gelen ritim kalıplarını da kullanabilirsiniz.





# MIDI Uygulama Kartı

Version 1.0

Üretici : YOUNG CHANG  
Model : Mark-Pro ONEi Digital Piano

Function	Transmitted	Recognized	Remarks	
Basic Channel	Default	1	1	
	Changed	All	All	
Mode	Default		Poly	
	Messages	Any	Mode 3	
	Altered	X		
Note Number	Key range	0 - 127	0 - 127	
	True Voice	0 - 127	0 - 127	
Velocity	Note ON	O	O	
	Note OFF	O	O	
After Touch	Keys	X	X	
	Channels	X	X	
Pitch Bender		X	O	
Control Change	0, 32	X	X	Bank Select
	1	X	O	Mod Wheel
	6	X	O	Data Entry
	7	X	O	Volume
	10	X	O	Pan
	11	X	O	Expression
	64	O	O	Sustain Pedal
	66	O	O	Sostenuto Pedal
	67	O	O	Soft Pedal
	83	X	O	Reverb Select
	91	O	O	Reverb Wet/Dry
	93	O	O	Chorus Wet/Dry
	120	X	O	All Sound Off
121	X	O	Reset All Controllers	
Program Change		O 1 - 64	O 1 - 64	
	True #	O 0 - 63	O 0 - 63	
System Exclusive		X	X	
System Common	Song Pos.	X	X	
	Song Sel.	X	X	
	Tune	X	X	
System Real Time	Clock	X	X	
	Messages	X	X	
Aux Messages	Local Control	X	X	
	All Notes Off	O	O	
	Active Sense	X	X	
	Reset	X	X	
Notes				

Mode 1 : Omni On, Poly  
Mode 3 : Omni Off, Poly

Mode 2 : Omni On, Mono  
Mode 4 : Omni Off, Mono

O = Yes  
X = No



## Teknik Özellikler

### Ölçüler

Yükseklik	32.3 inch	82 cm
Derinlik	16.5 inch	42 cm
Uzunluk	54.3 inch	138 cm
Ağırlık	112 lbs	51 kg

### Ses

30 Watt Amplifikatör	2 x 15 Watts RMS
2 Hoparlör	4 x 6 inch (10cm x 15cm) Oval Tip
Audio Çıkışı	Empedans : 1K $\Omega$ Seviye : nominal 0.5V RMS
Audio Girişi	Empedans : 50K Seviye : nominal 0.5V RMS
Kulaklık Çıkışı	Empedans : 47 $\Omega$ Seviye : nominal 0.5V RMS

### Elektrik

Voltaj Aralığı	90~125 Volt ya da 190~250 Volt (Adaptöre göre)
Frekans Aralığı	47 ~ 63Hz
Enerji Tüketimi	20 Watt nominal (Ses yüksekliği normal değerlerde iken)

### Çevresel

Çalışma Sıcaklığı	5 to 40°C
Sıcaklık Sınır Değerleri	-25 to +85°C
Çalışma Nem Ortamı	5 to 95%
Nem Ortamı Sınır Değerleri	5 to 95%



# Hızlı Kullanım Rehberi

[Voice / Piano], [Metro / Rhythm] ya da [Function] düğmelerine basılı iken kullanabileceğiniz tüm özellikler aşağıda belirtilmiştir.

The diagram illustrates the control panel of a digital piano, showing various buttons and sliders for adjusting parameters. The parameters are organized into several sections:

- Function:** Includes buttons for Tune (-5 to +5), Touch (Linear 1 to Hard 3 7), Transpose (-6 to +6), Local (On/Off), Reverb (Booth 1 1 to Hall 3 10), Effect (Chorus 1 1 to Compressor 10), and a Reset button.
- Metro/Rhythm:** Includes buttons for Tempo (-5 to +5), Metronome (2/4 1 to Jazz 2 20), and Rhythm Volume (-5 to +5).
- Voice/Piano:** Includes buttons for (Voice/Piano Sound = Layer) and Voice/Piano (-5 to +5).
- Sound List:** A list of 88 piano sounds, ranging from A0 to C8, including Stereo Grand, Classic Grand, Dynamic Grand, Concert Grand, Yearning, Piano For Layer, HardRock Piano, Ragtime Piano, Studio Rhds, Fagen Phaser, Old Sly Rhds, Dyno My E. Pno, Digital E. Piano, FantAsm Atron, 90's FM Ballad, Big Red Wurl, Pipes 16'8" Reed, Orgiano, Pipe Organ, Ballad of 3 Bar, Prog Rocker'sB, Clav Classic, Dual Wha Clav, HarPsichord, Film Strings, Touch Strings, Fast Strings, Octave Strings 2, Kupiter, Orch Pad, U Say Tomita..., Spider's Web, Williams Brass, Synth Brass, Brass Section, Sexes X Trumpets, Indy Lead, Alazawi, Hybrid Pan, Old Lead, Scatman, Bright Voices, Doo>>Daa, The Croons, Eurythm, FLG Synth, Solar Lead, Attack Stack, Acoustic Guitar, Chours Elec Guitar, Lead Rock Guitar, Jazz Frets, Round and Wound, Two Finger Bass, Slap Bass, Upright Bass, Studio Droum 1+2, Radio Kings/Rods, Dirt/Triphop Kit, Electro Kit, Virtuoso Perc, Rhythm Maker, Dual Marimba, and Vibes.
- Keyboard:** A vertical keyboard layout on the right side, showing the 88 keys from A0 to C8.



**KURZWEIL**  
*Music Systems*

**Kurzweil Headquarters**

9FL 102-Dong, I'PARK, Jeongja-Dong, Buandan-Gu,  
Seongnam-SI, Gyeonggi\_do, Korea 463-859  
Tel : 001-82-31-786-7900  
www.kurzweilmusicsystem.com

**YCNA**

19060 S Dominguez Hills, Dr Rancho Dominguez, CA  
90220, USA  
Tel: 1-310-637-2000

**Türkiye Tek Yetkili Distribütörü**

**BOR MÜZİK ALETLERİ  
SAN.TİC.LTD.ŞTİ**

Gazi Bulvarı Cem Çınar İşhanı No:71/A  
Çankaya  
İzmir – TÜRKİYE  
Tel : +90 – 232 – 446 42 54  
Faks: +90 – 232 446 02 22

[www.bormuzik.com.tr](http://www.bormuzik.com.tr)

[www.borsatis.com](http://www.borsatis.com)

[www.kurzweil.com.tr](http://www.kurzweil.com.tr)

 **YOUNG CHANG**